



PRV Type 40

کنترل کننده خودکار فشار

Self-Operated Pressure Controller

کاربرد :

این محصول جهت خطوط بخار و گازهای غیر قابل اشتعال همانند هوای فشرده مناسب می باشد.

Application:

This product is suitable for steam pipeline and non flammable gases such as compressed air.

طرز کار :

function :

By adjusting spring force rate and apply to plug and bellows surface in one side and entering output pressure on the plug and bellows surface in another side the output volume is stabilized in specific rate and by this way the output pressure controlling is possible.

با تنظیم مقدار نیروی فنر و اعمال آن به سطح بلوز و پلاگ از یک طرف و وارد شدن فشار بخار خروجی بر سطح بلوز و پلاگ از طرف دیگر ، میزان دبی خروجی در حد مشخصی تثبیت می شود که نتیجتاً کنترل میزان فشار خروجی بدین وسیله امکان پذیر می گردد.

Technical data:

مشخصات فنی:

PN25	Body design	طراحی بدنه
210 °c	Max allowable temperature	حداکثر دمای مجاز
38 bar	Hydraulic test	تست هیدرولیک
10bar	Max working Δp	حداکثر Δp کاری
19bar	Max input pressure	حداکثر فشار ورودی
0.14 – 8.6 bar	Amplitude regulation of output pressure	دامنه تنظیم فشار خروجی
1/2", 3/4", 1" screwed BSP or NPT	Size & connection type	سایز و نوع اتصال

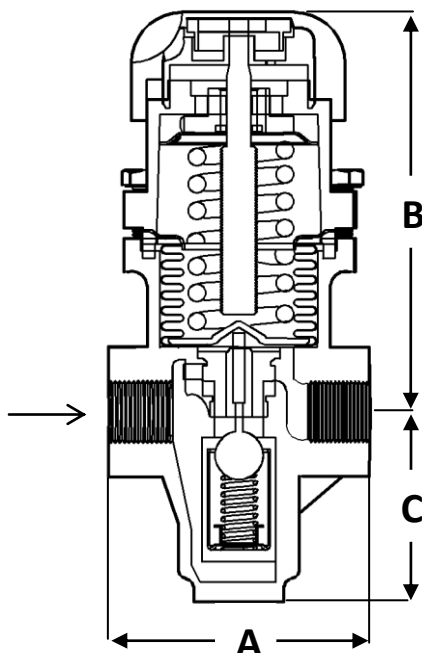

نمودار دما و فشار : Pressure and temperature diagram:

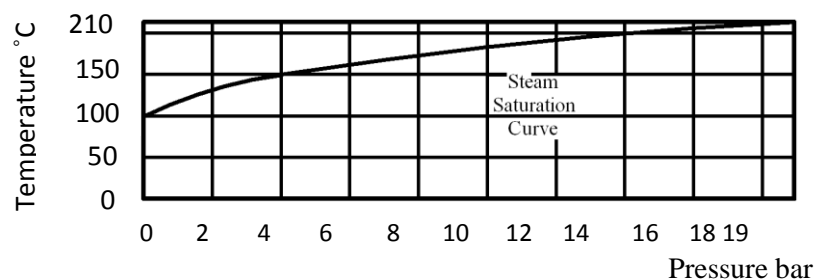

جدول ابعاد و وزن ها : Dimensions and sizes table :

DN	A	B	C	Weight	وزن
15	85	129	63	1.83	
20	98	129	63	2	
25	110	129	63	2	

ابعاد(mm)& weights(kg)

ابعاد(mm) و وزنها (kg)