

## LS-02

کنترل کننده سطح مایعات

Liquid Level Control

### موارد استفاده :

- ۱- تانکهای سوخت
- ۲- دی اریتورها
- ۳- مخازن آب
- ۴- دیگهای آب گرم فشار ضعیف
- ۵- مخازن سیستمهای آب گرم

### Usages:

- 1- Fuel tanks
- 2- Deaerators
- 3- Water reservoirs
- 4- Low pressure hot water boilers
- 5- Hot water systems reservoirs

### طرز کار:

اساس کار این دستگاه الکترومکانیکی می باشد. با تغییر سطح مایع ، کپسول شناور به همراه میله مربوطه در جهت بالا و پائین به حرکت در می آید. حرکت شناور از طریق اهرم ارتباطی به میله دیگری انتقال می یابد و این میله با حرکت شناور در محور خود به چرخش درآمده و بوسیله بازویی که در یک طرف آن قرار گرفته است دو عدد لیمیت سوئیچ تعبیه شده در داخل دستگاه را قطع و یا وصل می نماید بدین طریق می توان فرمانهای ON-OFF را به مدارهای الکتریکی ارسال و تجهیزات الکتریکی مختلفی از جمله الکتروپمپها ، سلونوئیدولوها و غیره را کنترل نمود.

### Function:

Function of this device is electro-mechanical. With change of liquid level, the capsule floater with connecting lever moves up and down. The movement of floater is transferred through the connection lever to the other rod and it turns in it self axle by movement of floater and by brachial that to settle beside it, connect or disconnect two limit switch that to settle inside it .By this way send ON-OFF commands to the electrical circuit and control different electrical equipment's such as Electro-pumps, Solenoid valves and ... .

### ویژگی ها:

- ۱- دارای قابلیت ارسال فرمانهای الکتریکی ON-OFF
- ۲- قابل تنظیم بودن ارتفاع تحت کنترل
- ۳- دارای دو عدد لیمیت سوئیچ مجزا جهت امکان دهی استفاده در مدارهای الکتریکی متفاوت.

### Traits:

- 1- Capability for sending electrical commands ON-OFF
- 2- Adjustability of the height under control.
- 3- Two separate limit switch to facilitate use of different electrical circuits.

### Technical data:

### مشخصات فنی:

6 bar	Max working pressure	ماکزیمم فشار کاری
100°c	Max working temperature	ماکزیمم دمای کاری
1"- Screwed/BSP	Size and connection	سایز و نوع اتصال
SS.304	Ball material	متریال توپی
Brass-MS 58	Body and ball rod material	متریال بدنه و میله توپی
Carbon steel- ST 37-2	Material of limit switches cover	متریال محفظه سوئیچها
3A-125-250 VAC	Output voltage-current	ولتاژ-جریان خروجی

# LS-02

## Installation:

Type EC-2 liquid level controller is capable to install horizontally on rim of argument case reservoirs from screwed connection place . For install this device must solder a metal socket with size 1" in the rim of reservoirs and then steek level control on the socket to costal form. There is a nut in connect place of device that through it the location of device is adjusted and fitted. Fig A,B circuits using for drain and full liquid of tanks.

## نصب :

دستگاه کنترل کننده سطح تیپ EC-2 بر روی دیواره ی مخازن مورد بحث از محل اتصال دنده ای، به صورت افقی قابل نصب می باشد. جهت نصب این دستگاه ، باید بوشنی به سایز ۱" را قبلا بر روی مخازن تعبیه کرده و سپس دستگاه را به صورت دنده ای بر روی آن بست . مهره ای در روی محل اتصال دستگاه وجود دارد که از طریق آن موقعیت دقیق دستگاه تنظیم و تثبیت می گردد. شکل A جهت پرکردن و شکل B جهت تخلیه مایعات مخازن استفاده می شوند.

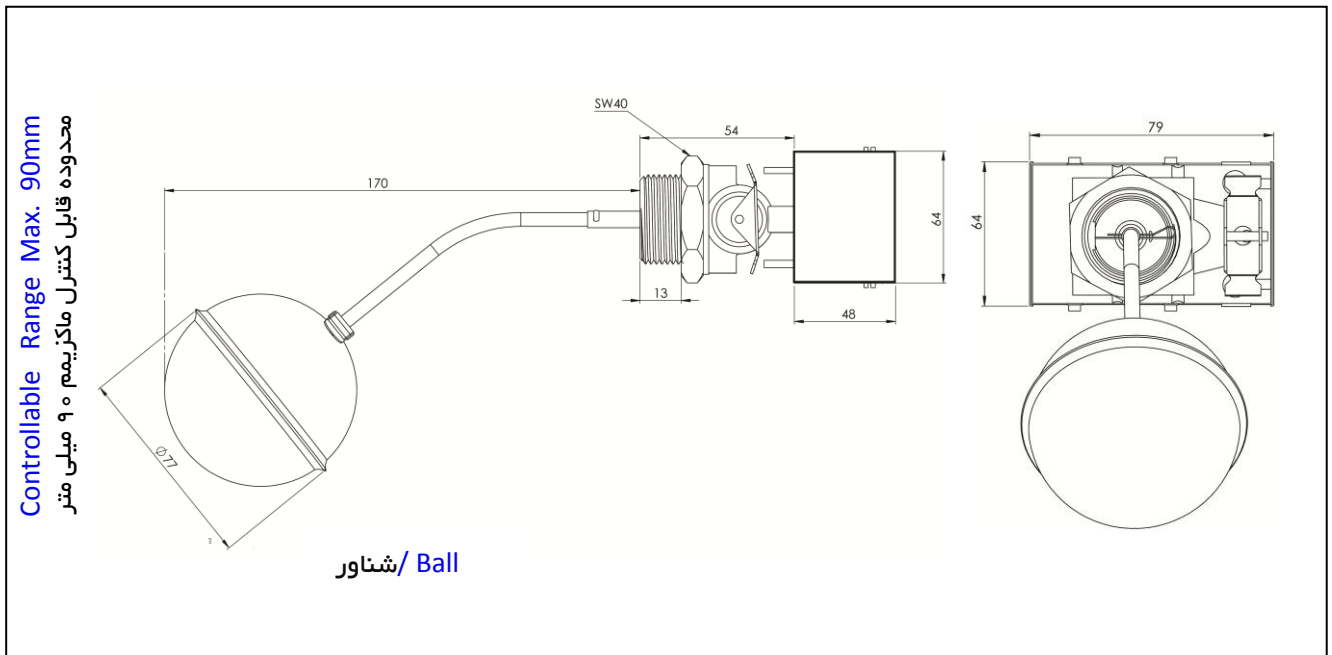
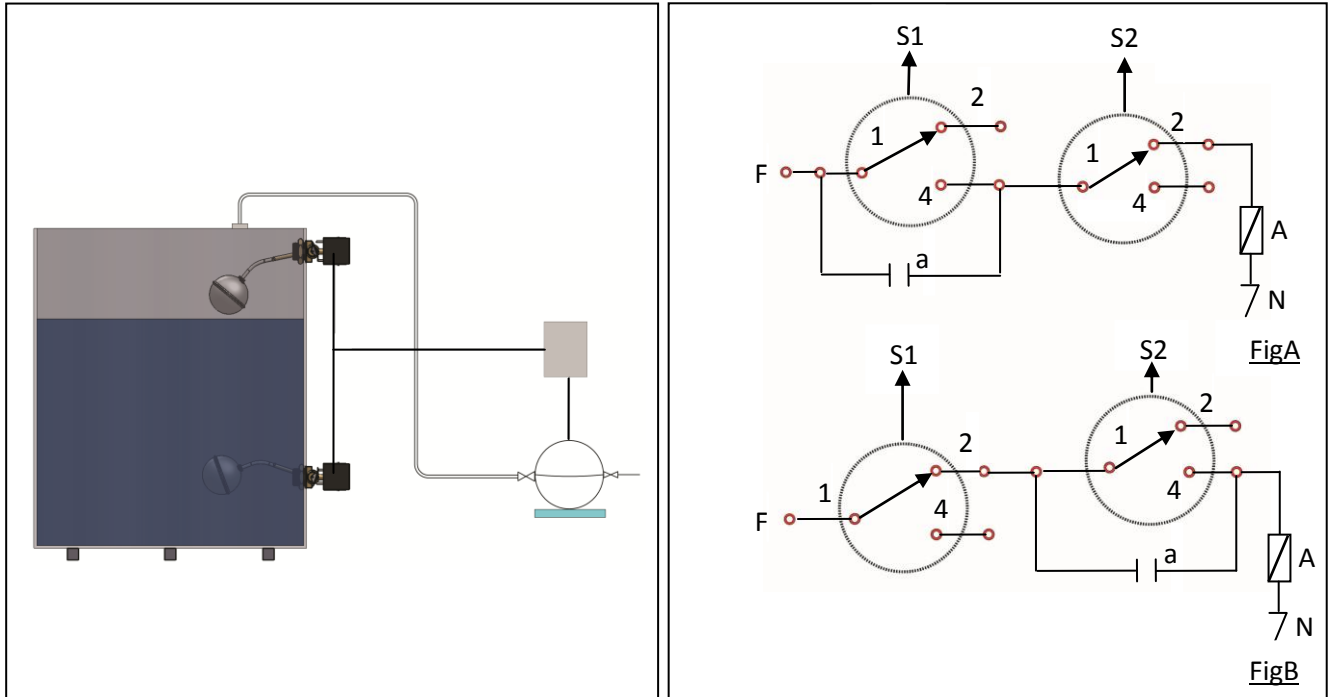

آدرس: تهران - شادآباد - بازار آهن - بهاران یک-مجتمع تجاری پارس نمونه (بلوک ۲۸) طبقه اول پ ۱۴

فکس: ۶۶۳۱۱۴۱۶

تلفن: ۶۶۳۱۱۳۱۷-۶۶۳۱۱۲۱۷

وب سایت: [www.OTHCV.com](http://www.OTHCV.com)

ایمیل: [info@OTHCV.com](mailto:info@OTHCV.com)